

符号	部品名称	材質	備考
1	上材	ひのき材 70×t30	防腐防蟻処理加工
2	脚部	熔融スラグ入りPCコンクリート	成形品
3	補強パイプ	φ34×t3.2 鋼管	亜鉛メッキ 透明被膜付
4	補強金具	t9 鋼板	合成樹脂焼付塗装仕上

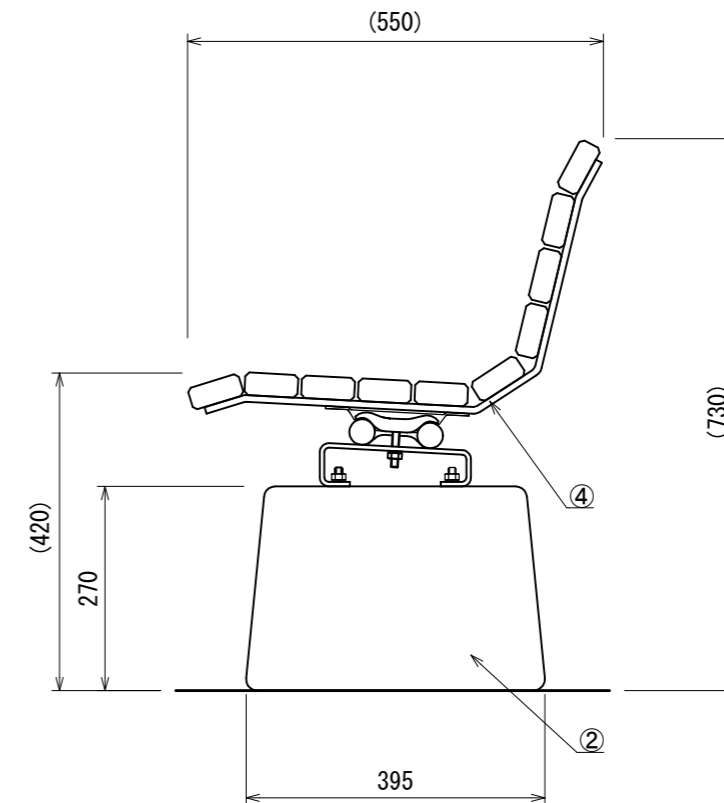
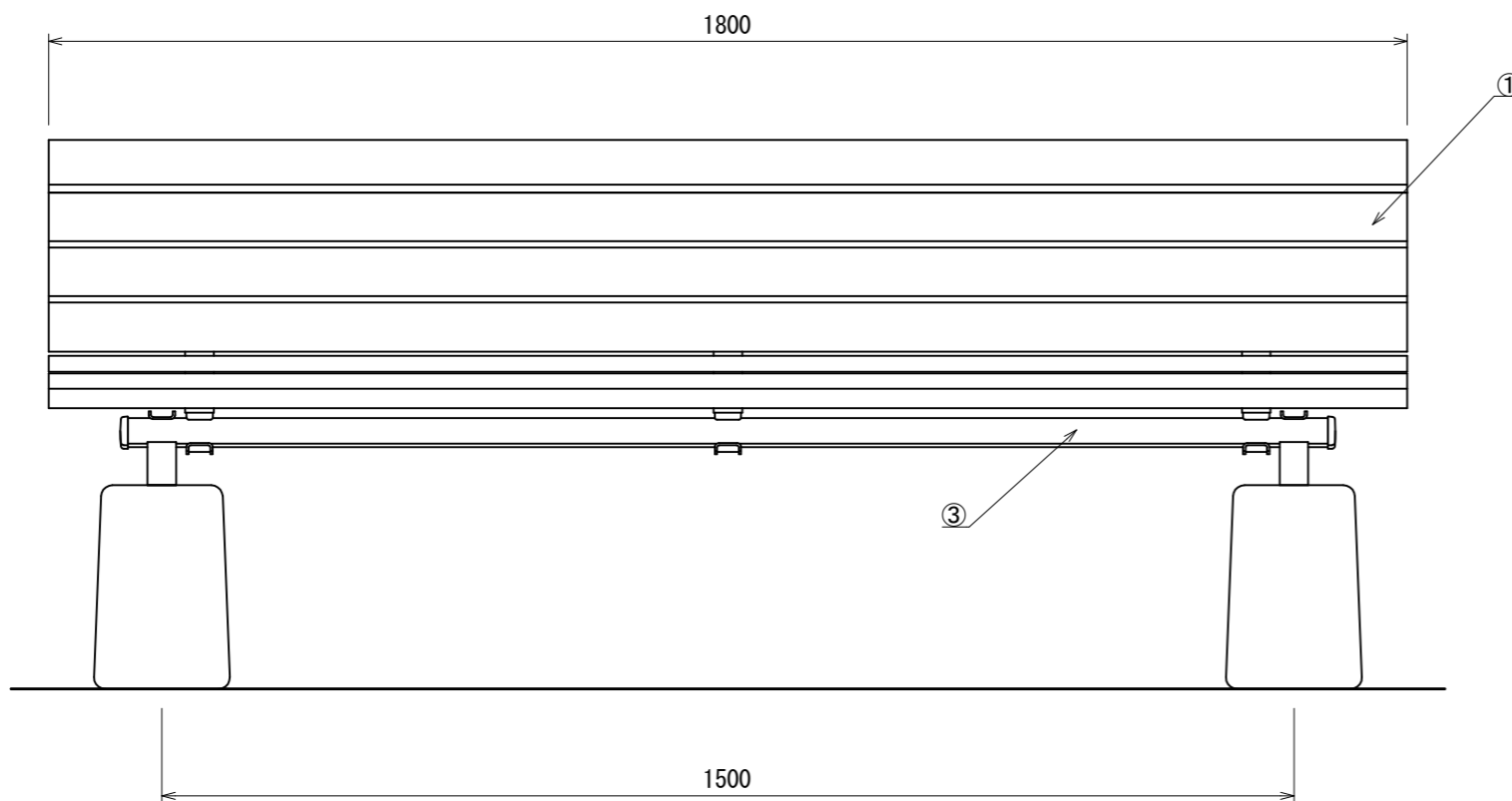
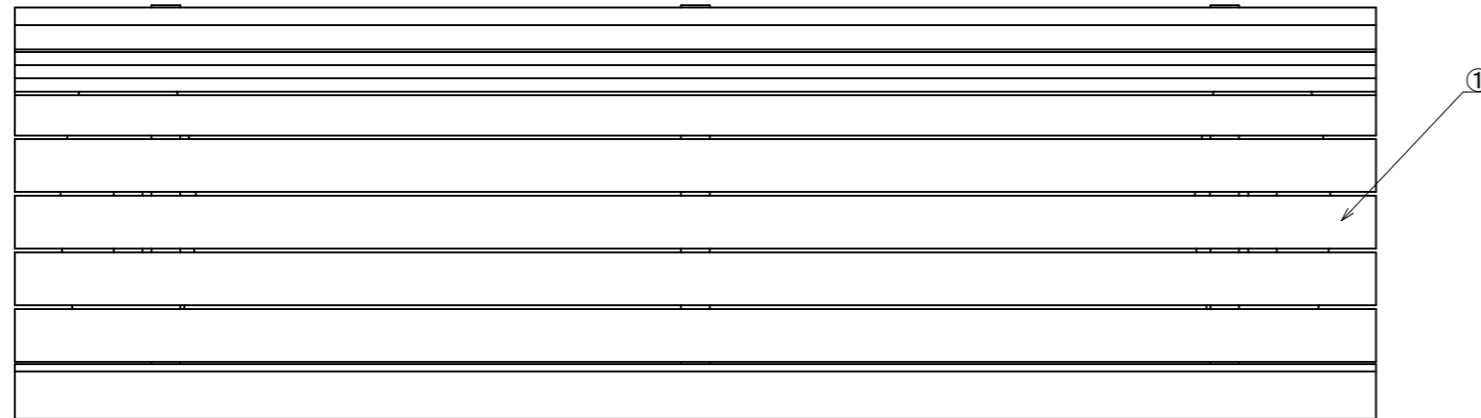

- 鉄部は電気亜鉛メッキ処理とし、アクリル樹脂焼付塗装仕上げとする。
- 木部は、(防腐防蟻処理加工)とする。
- ISO 9001:2015認証取得企業の製品とする。
- (一社)日本公園施設業協会 SPLマーク表示認定企業の製品とする。
- (一社)日本公園施設業協会 団体賠償責任保険に加入した製品とする。
- 本製品の設計図面の変更、模倣を禁止する。
- 内田工業(株)製品または同等以上とする。