

平面図

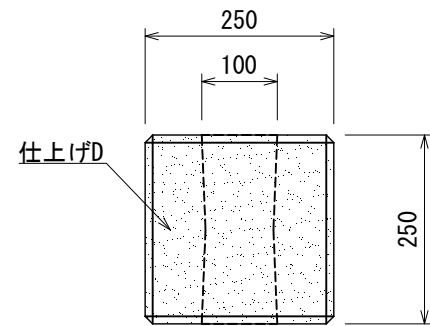

記号	名称	仕様
	仕上げ A	打ち放し仕上げ
	仕上げ B	ウォータージェット 浅彫り仕上げ(線彫り)
	仕上げ C	ウォータージェット 深彫り仕上げ(線彫り)
	仕上げ D	ウォータージェット 回転プラスト仕上げ

- 本体は、コンクリート製とし、含浸コーティングの上、図示の仕上げ及び、フッ素樹脂トップコートを施すものとする。
- 稜角は面取りの処理を施すものとする。
- 施錠用固定金具は、ステンレスの素地とする。
- 固定用のボルト類については、ステンレスとする。
- ISO 9001:2015認証取得企業の製品とする。
- (一社)日本公園施設業協会 SPLマーク表示認定企業の製品とする。
- (一社)日本公園施設業協会 団体賠償責任保険に加入した製品とする。
- 本製品の設計図面の変更、模倣を禁止する。
- 内田工業(株)製品または同等以上とする。

正面図

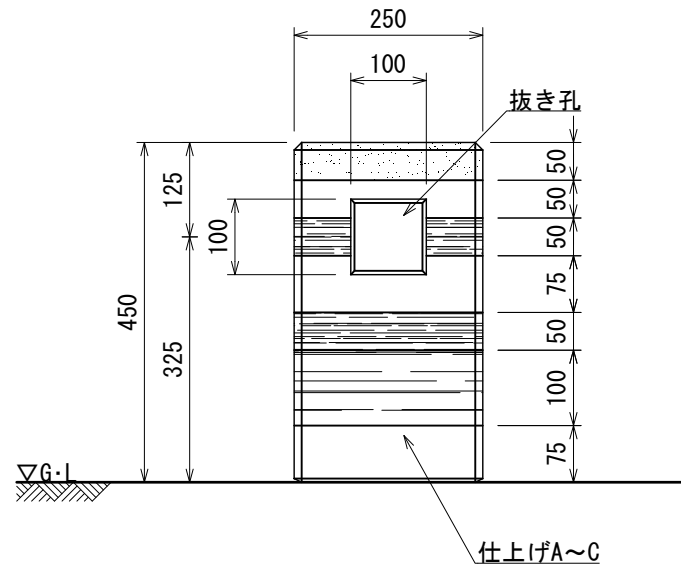

側面図

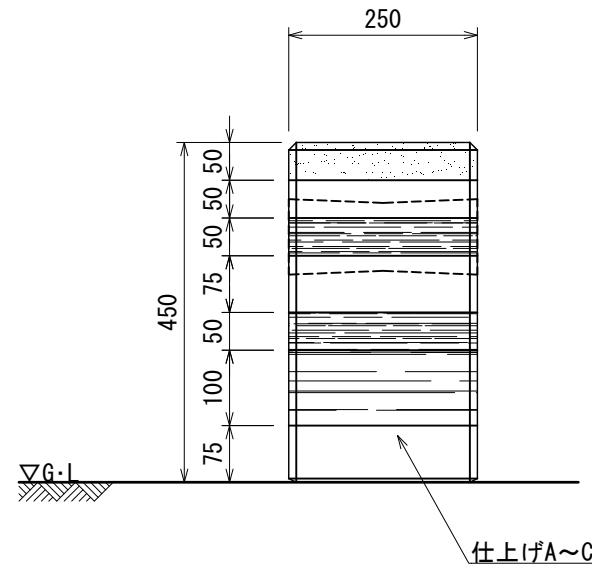

断面図

