

- 木部は、TAP加圧注入処理（無公害防腐防蟻剤）とする。
- 木部表面は、TAPステイン塗布仕上げとする。
- 指示なき鉄部は電気亜鉛メッキ処理とし、ウレタン樹脂塗装仕上げとする。（メーカー指定色）
- ISO 9001:2015認証取得企業の製品とする。
- （一社）日本公園施設業協会 SPLマーク表示認定企業の製品とする。
- （一社）日本公園施設業協会 団体賠償責任保険に加入した製品とする。
- 本製品の設計図面の変更、模倣を禁止する。
- 内田工業（株）製品または同等以上とする。

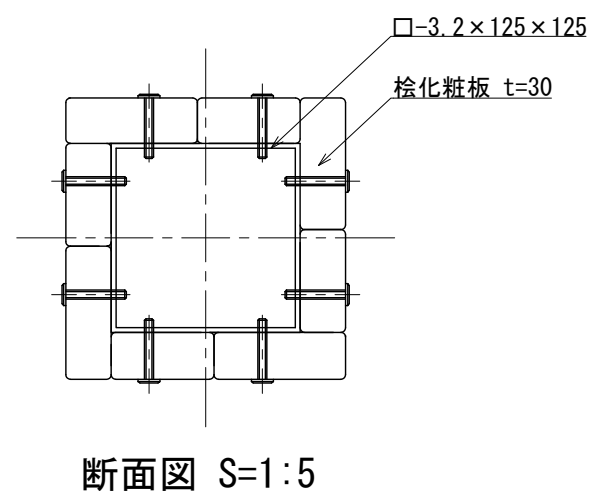

| | | | | | | | |
|--|---------------------|-------------------|----------------------------------|--|-------------------------------|---------------------|----------|
| | 設計条件 2024. 11. 1 | 基準風速 34 m/s 以下 | 地耐力 長期 50 KN/m 短期 100 KN/m | 弊社までご相談ください ※ 左記に適合しない場所に設置する場合 ※ 地表面粗度区分Ⅲ以外の場合 ※ 多雪地域に設置する場合 | メモ _____ _____ _____ | 名称 天然木化粧車止め（可動式） | 頁 1/1 |
| | | 日付 | 図番 BF-1701HD | 用紙 A3 | 縮尺 1:10 | | |