

平面図

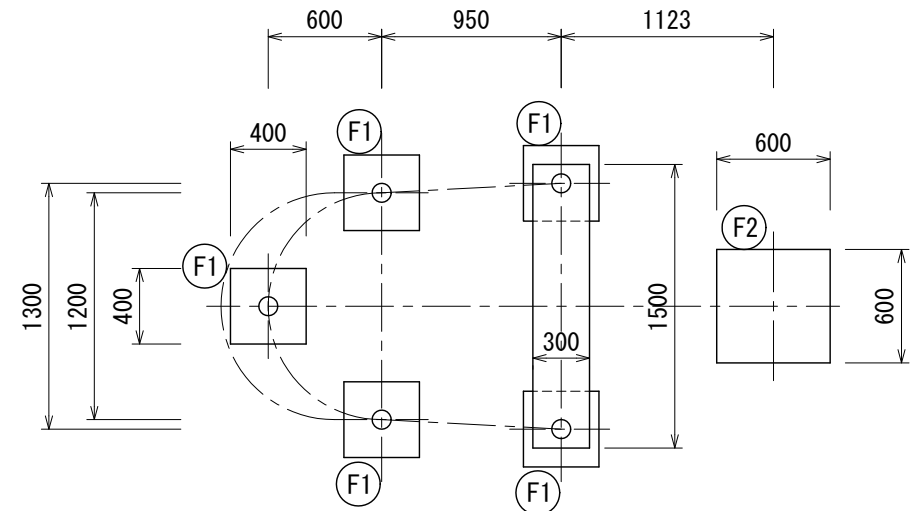

基礎伏図 S=1:40

立面図

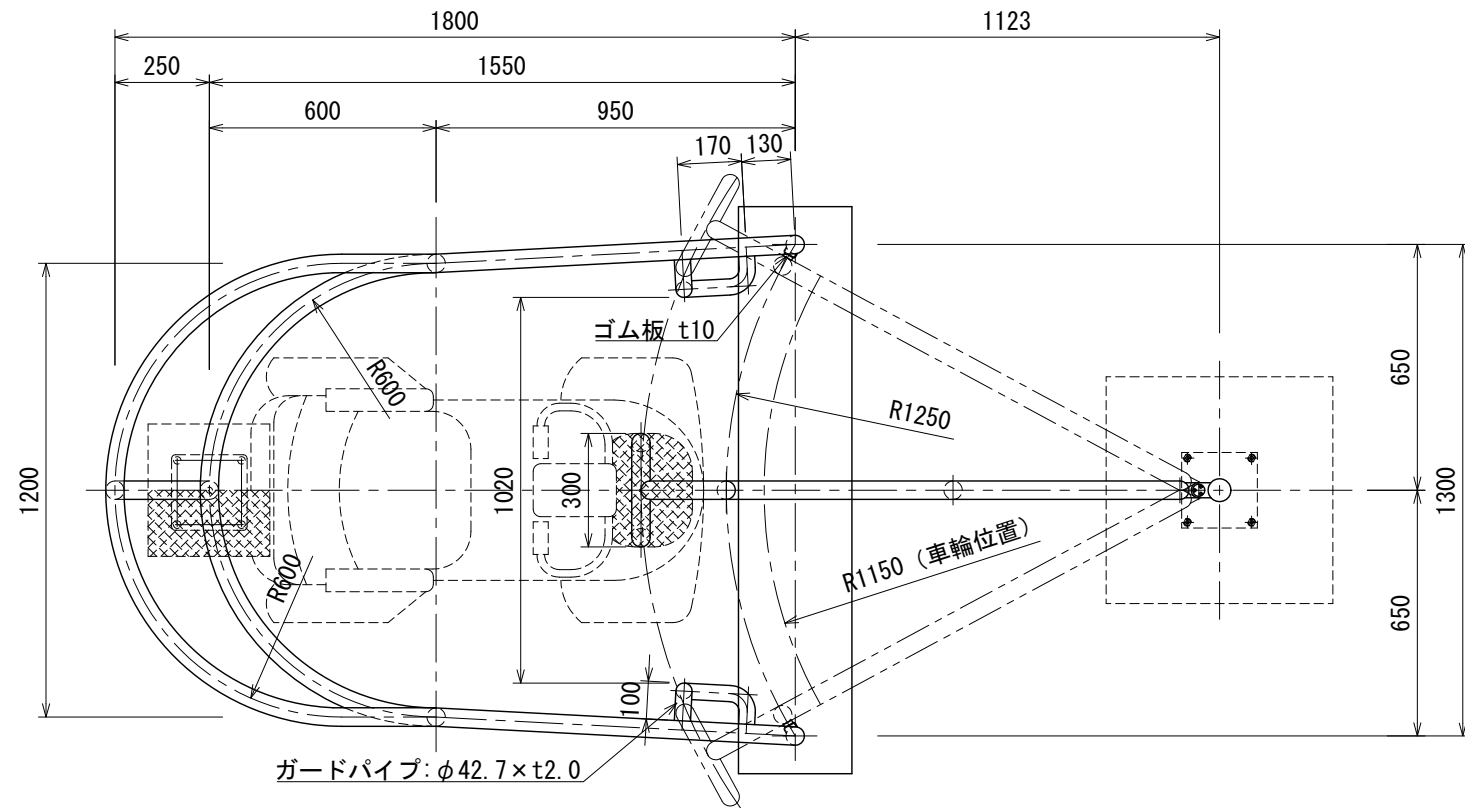
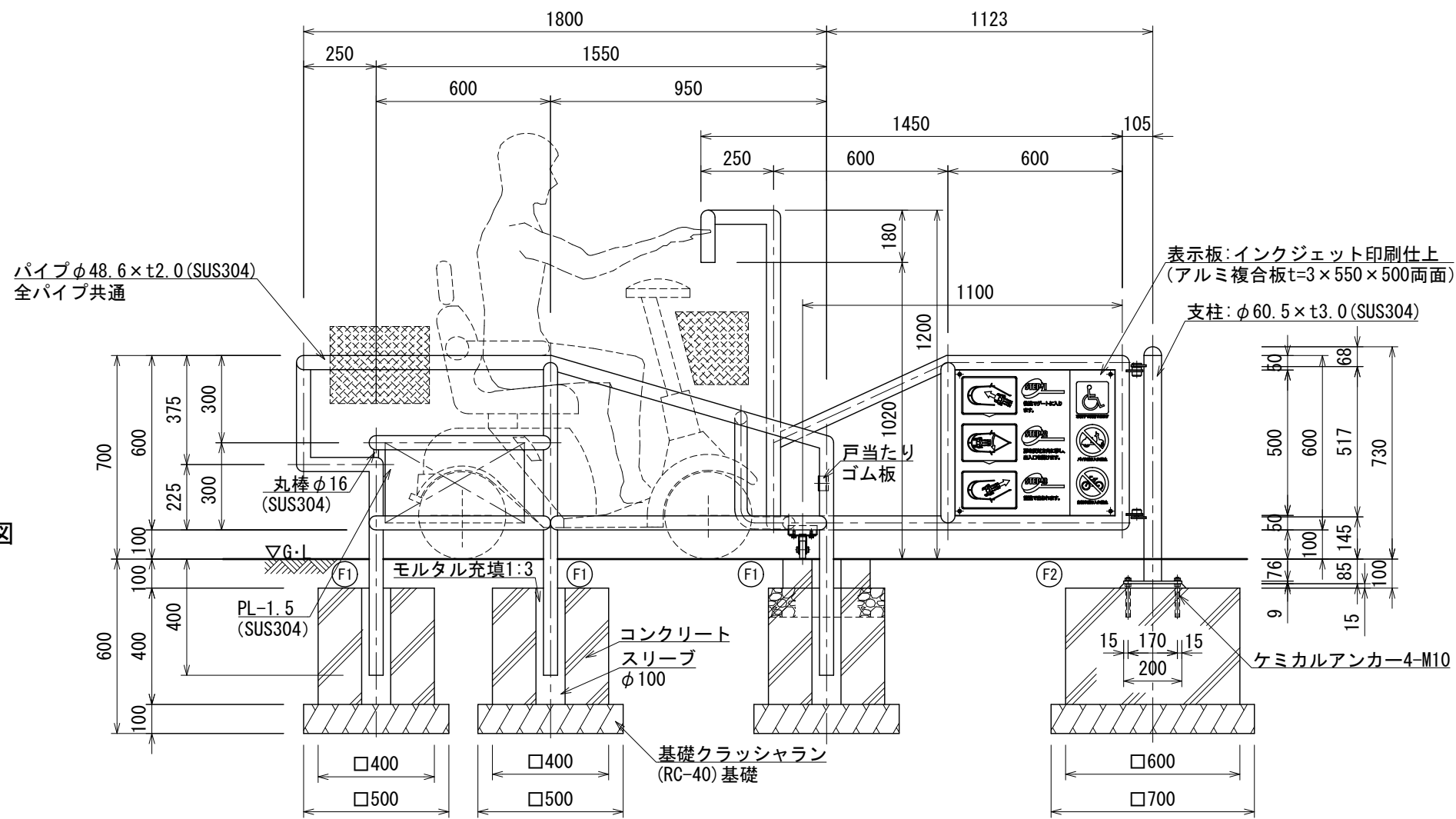

表示板取付部詳細図 S=1:4

- 本体製品はステンレス製とし、見え掛部は全て#400磨き仕上げとする。
- ボルト、ビス類は全てステンレス製とする。
- ISO 9001:2015認証取得企業の製品とする。
- (一社)日本公園施設業協会 SPLマーク表示認定企業の製品とする。
- (一社)日本公園施設業協会 団体賠償責任保険に加入した製品とする。
- 本製品の設計図面の変更、模倣を禁止する。
- 内田工業(株)製品または同等以上とする。