

平面図

桧 90×40
手摺: φ34.0×t3.2

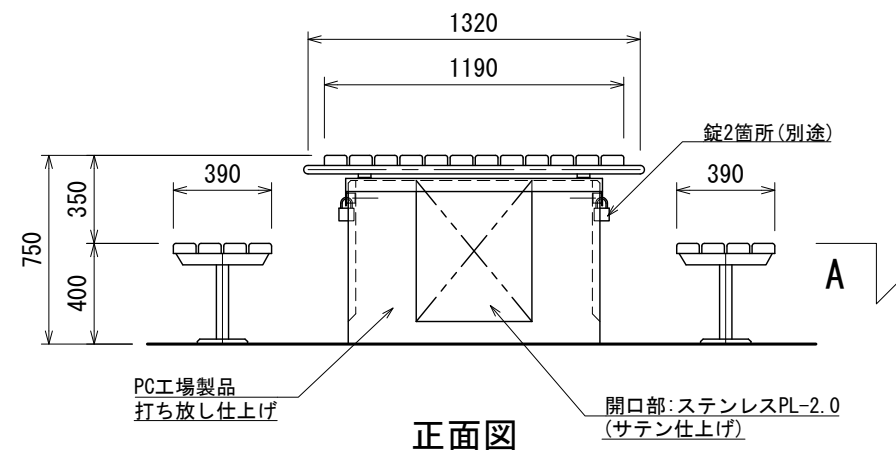

正面図

PC工場製品
打ち放し仕上げ

開口部: ステンレスPL-2.0
(サテン仕上げ)

錠2箇所(別途)

A

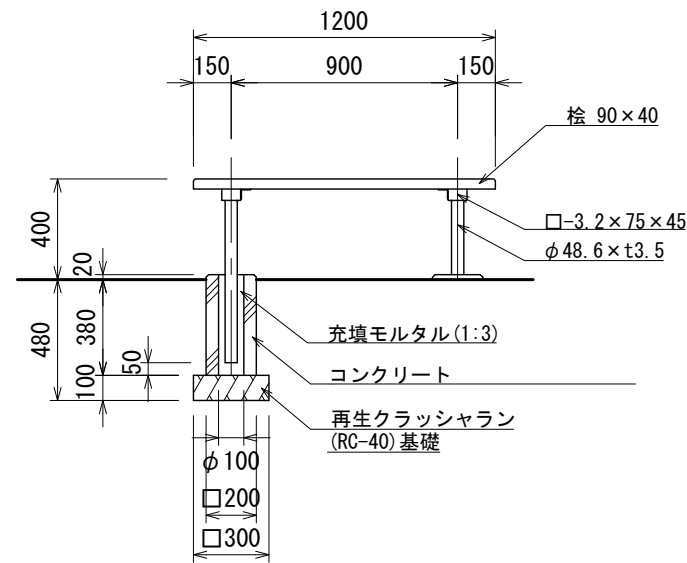

ベンチ部詳細図

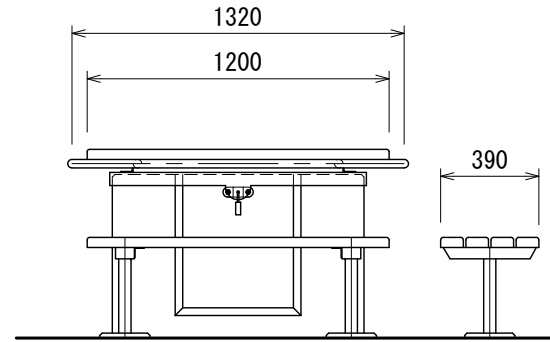

側面図

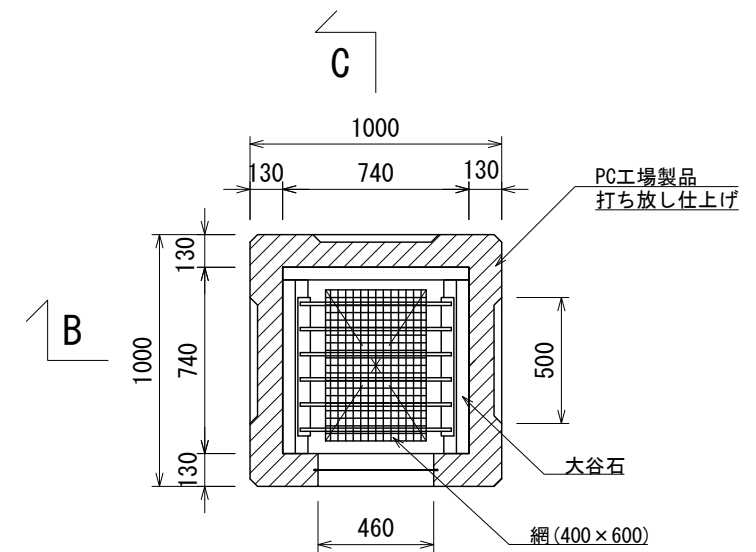

A断面図

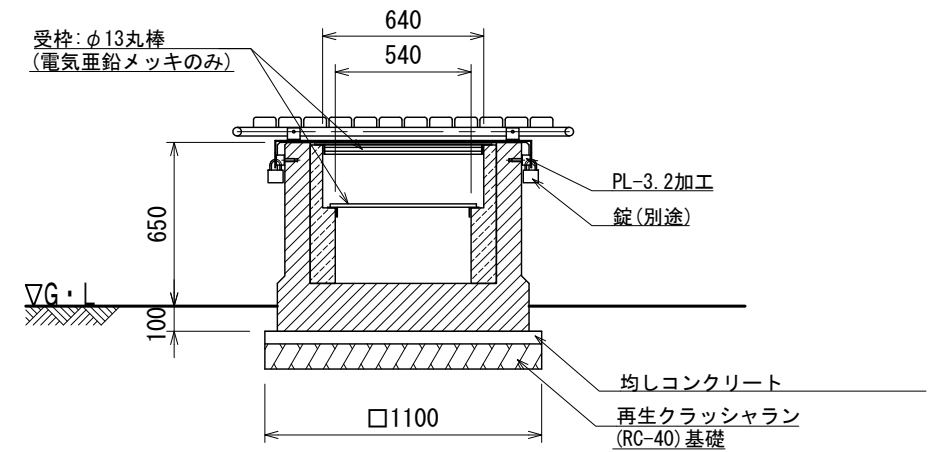

B断面図

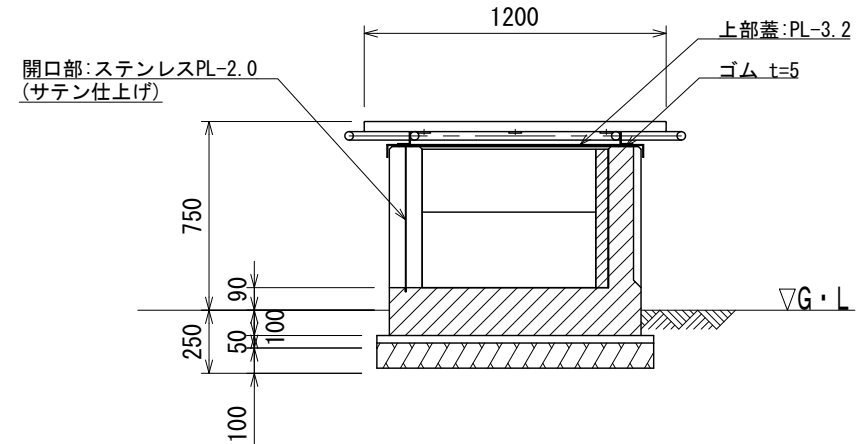

C断面図

- 指示なき鉄部は電気亜鉛メッキ処理とし、ウレタン樹脂塗装仕上げとする。
- ステンレスはSUS304とする。
- 木部は、TAP加圧注入処理(無公害防腐防蟻剤)とする。
- 木部表面は、TAPステイン塗布仕上げとする。
- ISO 9001:2015認証取得企業の製品とする。
- (一社)日本公園施設業協会、SPLマーク表示認定製品とする。
- (一社)日本公園施設業協会、団体賠償責任保険に加入した製品とする。
- 本製品の設計図面の変更、模倣を禁止する。
- 製品は内田工業(株)製品、または同等以上とする。

・屋根下に設置する場合は、別途ご相談下さい。