

平面図
(※N1, N2は設置推奨方向)

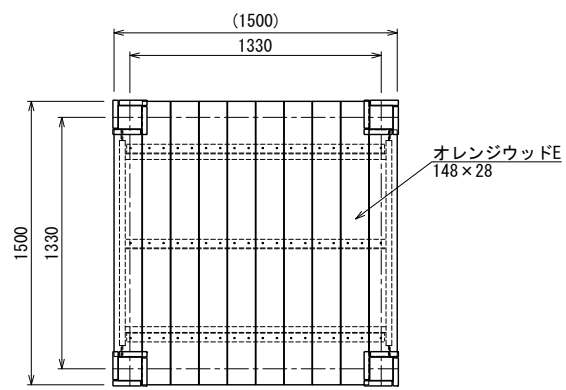

縁台部

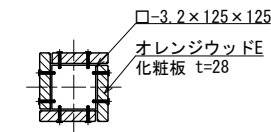

支柱断面図
S=1:10 (A3 S=1:20)

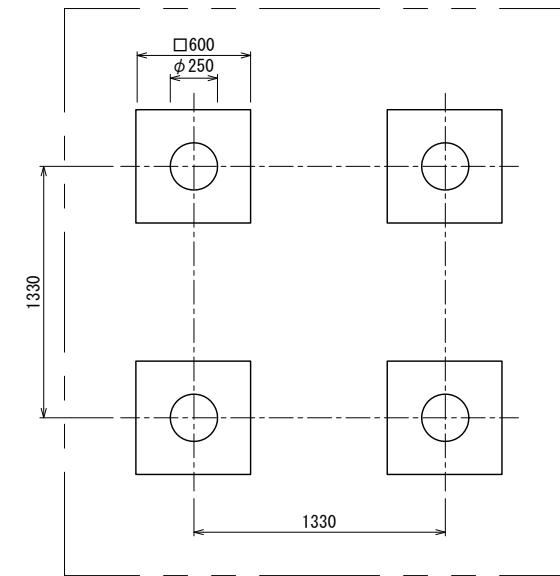

基礎伏図

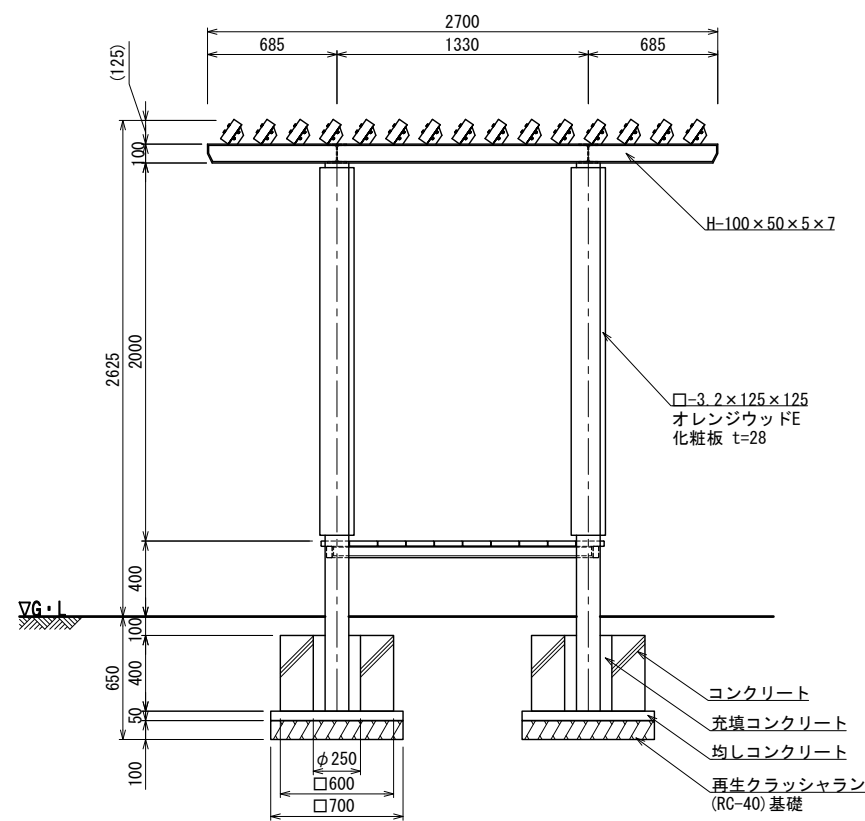

立面図

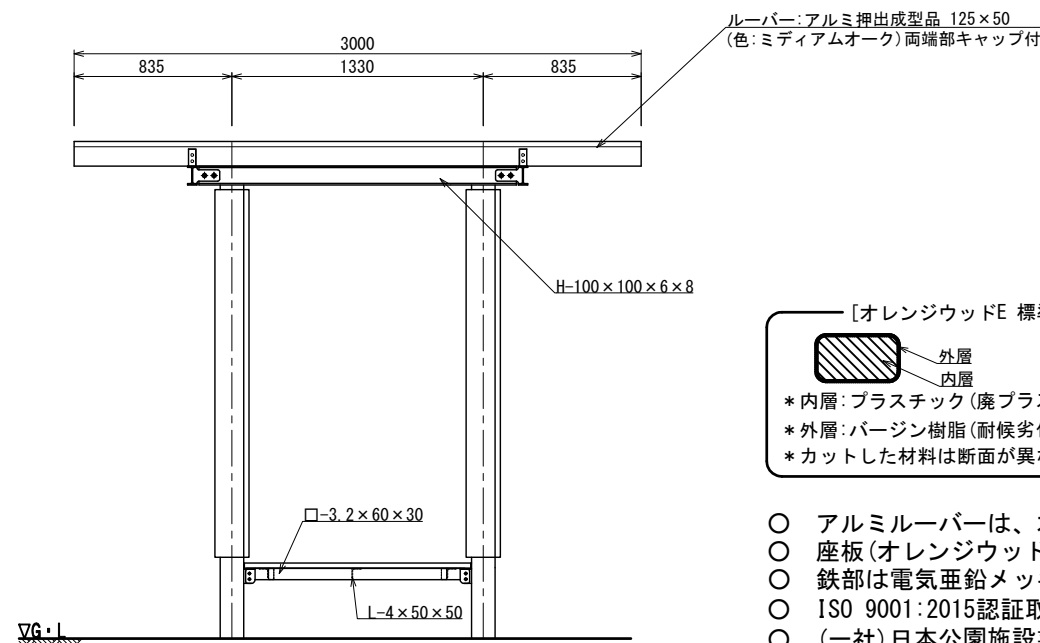

側面図

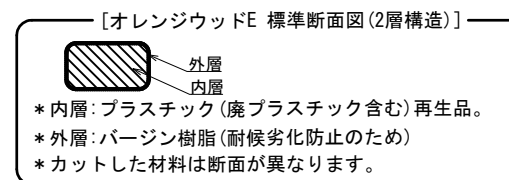

- * 内層: プラスチック (廃プラスチック含む) 再生品。
- * 外層: パージン樹脂 (耐候劣化防止のため)
- * カットした材料は断面が異なります。

- アルミルーバーは、木目調樹脂コーティング材とする。
- 座板 (オレンジウッドE) はプラスチック (廃プラスチック含む) + 廃木粉配合の人工木材とする。
- 鉄部は電気亜鉛メッキ処理とし、ウレタン樹脂塗装仕上げ (N-25) とする。(基礎埋設部を除く)
- ISO 9001:2015認証取得企業の製品とする。
- (一社) 日本公園施設業協会 SPLマーク表示認定企業の製品とする。
- (一社) 日本公園施設業協会 団体賠償責任保険に加入した製品とする。
- 本製品の設計図面の変更、模倣を禁止する。
- 内田工業 (株) 製品または同等以上とする。